

# Technisches Datenblatt

Produktmerkmale



## Kombidämpfer STEAMBOX Gas 10x GN 2/1 automatische Wäsche Boiler

Modell

SAP -Code

00008591



- Dampftyp: Symbiotic - Kombination von Boiler und Spritzen (Patent)
- Anzahl der GN / en: 10
- GN / EN -Größe im Gerät [mm]: GN 2/1
- GN -Gerätetiefe: 65
- Steuertyp: Touchscreen + Knopf
- Bildschirmgröße: 9"
- Feuchtigkeitskontrolle: MeteoSystem - Regelung auf der Grundlage der direkten Messung der Feuchtigkeit in der Kammer (patentiert)
- Erweiterte Feuchtigkeitsanpassung: Steamtuner - 5-stufiges System der Einstellung der Dampfsättigung durch gesteuerte Kombination der Produktion mittels Boiler oder Sprühen
- Delta t -Wärmevorbereitung: Ja
- Automatisches Vorheizen: Ja
- Multi -Level -Kochen: Programm der Einschübe - Steuerung der Wärmebehandlung für jedes Gericht gesondert
- Türverfassung: abgelüftetes Sicherheits-Doppelglas, zur einfachen Reinigung zerlegbar

<b>SAP -Code</b>	00008591	<b>Art des Gas</b>	Erdgas
<b>Netzbreite [MM]</b>	1120	<b>Dampftyp</b>	Symbiotic - Kombination von Boiler und Spritzen (Patent)
<b>Nettentiefe [MM]</b>	845	<b>Anzahl der GN / en</b>	10
<b>Nettohöhe [MM]</b>	1115	<b>GN / EN -Größe im Gerät [mm]</b>	GN 2/1
<b>Nettogewicht / kg]</b>	250.00	<b>GN -Gerätetiefe</b>	65
<b>Power Electric [KW]</b>	3.300	<b>Steuertyp</b>	Touchscreen + Knopf
<b>Wird geladen</b>	230 V / 1N - 50 Hz	<b>Bildschirmgröße</b>	9"
<b>Stromgas [KW]</b>	28.000		

# Technisches Datenblatt

Technische Zeichnung



## Kombidämpfer STEAMBOX Gas 10x GN 2/1 automatische Wäsche Boiler

Modell

SAP -Code

00008591

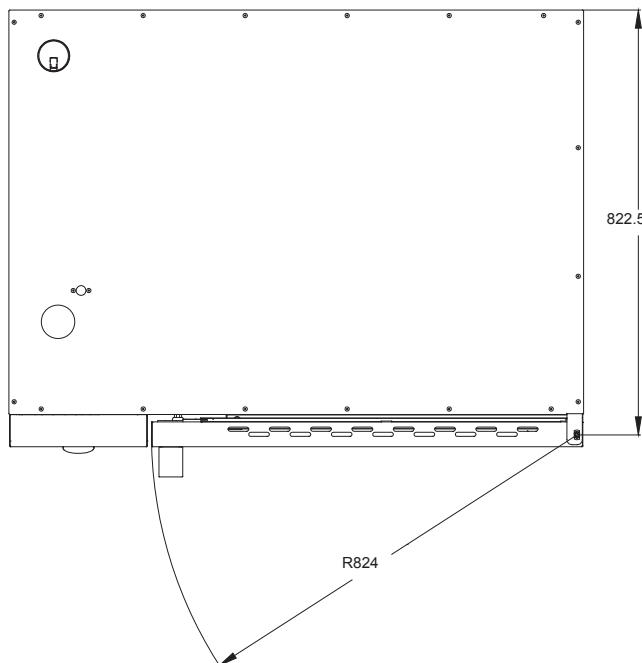
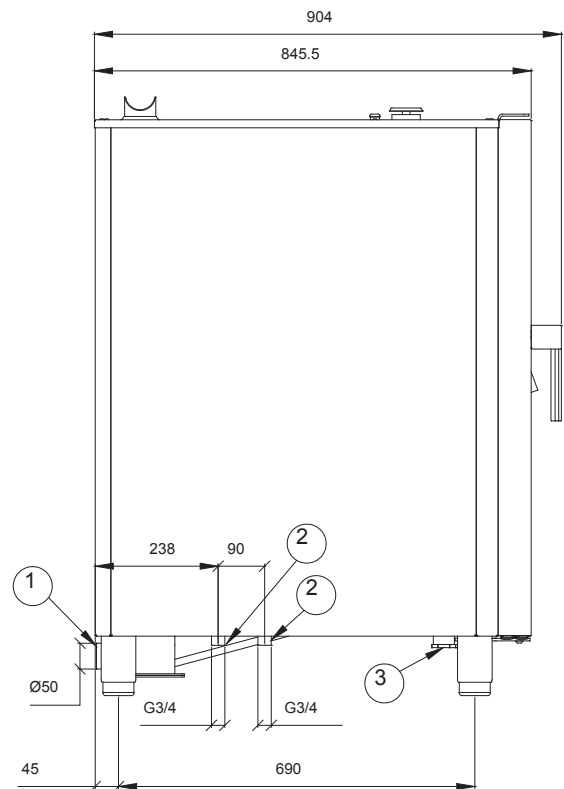
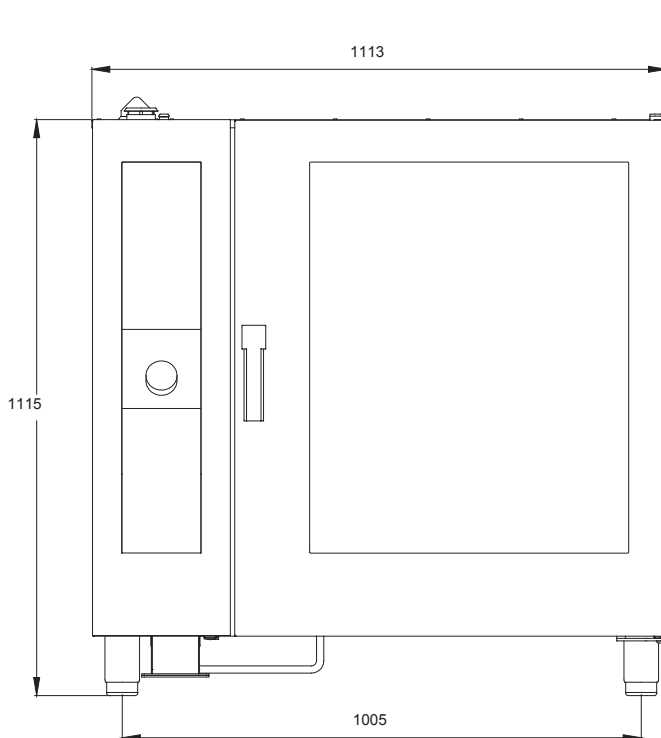

- ① DRAIN
- ② WATER INLET
- ③ POWER SUPPLY



### Kombidämpfer STEAMBOX Gas 10x GN 2/1 automatische Wäsche Boiler

Modell

SAP -Code

00008591

1

#### Symbiotisches System der Dampfentwicklung

Gleichzeitige Verwendung von „Direktspray“ und Kessel, die 100% Feuchtigkeit oder deren Regulierung aufrechterhalten

Das einzige „schlanke“ Konvektion auf dem Kesselmarkt

- Zubereiten verschiedener Gerichte und Arten des Kochens in einer Umgebung, die genau für ein bestimmtes Essen oder eine bestimmte Gericht eingerichtet ist

2

#### Touchscreen -Anzeige

Einfache intuitive Kontrolle mit einzigartigen Piktogrammen, alles in Tschechisch  
Möglichkeit, voreingestellte Programme oder manuelle Steuerung zu verwenden

- Hilfe beim Kochen und weniger erfahrenen Köchen
- Möglichkeit des sicheren Kochens auch ohne den Operator
- Erstellen Sie Ihre eigenen Rezepte

3

#### Meteo -System

Patentiertes Hirschmessungsdekret im Echtzeit- und Dampfmodus nur auf dem Markt

- Präzise Dosierung der Chemie durch herausausdünste - präzise Dosierungssystemdosis und Spülenmittel mithilfe einer peristaltischen Pumpeneinstellungswerte über das Bedienfeld aus Spülen

4

#### Dampftuner

Steuerelemente, die die genaue Dampfsättigung in der Kochkammer im Kochvorgang ermöglichen

- Möglichkeit, verschiedene Arten von Küchengerichten zu kochen, von sehr feuchtem Dampf, um typische tschechische Gerichte bis hin zu wenig gesättigten Dampf für die französische Küche zuzubereiten

5

#### Durchgangstür

Die Tür ist auch auf der Rückseite des Konvektions -Finishes mit einer vollständigen Kontrolle über den „Küchenchef“ gebaut.  
ermöglicht es Ihnen, den Abgabebereich und die Küche festzuziehen

- Ein Koch kann Gerichte über einem Convectionctor „freigeben“
- Der Kunde sieht die Fertigstellung und Wartung der Gerichte in der Abgabe

6

#### Backbehandlung von Küken

Die Kammer des Convectionctors ist an die Sammlung von gepflügtem Fett angepasst. Die Maschine wird durch einen Behälter für die Fettsammlung ergänzt

- Fett fließt nicht in den Abwasserkanal
- zerstört nicht das Abfallsystem der Maschine

7

#### Kit von zwei Maschinen übereinander

Ein Verbindungssatz, mit dem Sie zwei Maschinen übereinander bauen können  
Verbindet Verbindungen, Einlass, Abfall und Belüftung des unteren Konvektors

- stiller Verkehr
- Energie sparen

8

#### Premiere

Der einzige Brenner mit einem Turbo durch Schieben von Gas mit Luft auf dem Markt  
Die Struktur des Brenners zu „V“, der Backfülle und Schlägen verhindert  
Dieses Design spart 30 % Gas im Vergleich zu herkömmlichen Brennern

- Eine schnellere Wärme beginnt eine bequemere Kontrolle

# Technisches Datenblatt

technische Parameter



## Kombidämpfer STEAMBOX Gas 10x GN 2/1 automatische Wäsche Boiler

Modell

SAP -Code

00008591

**1. SAP -Code:**

00008591

**2. Netzbreite [MM]:**

1120

**3. Nettentiefe [MM]:**

845

**4. Nettohöhe [MM]:**

1115

**5. Nettogewicht / kg]:**

250.00

**6. Bruttobreite [MM]:**

1320

**7. Grobtiefe [MM]:**

1130

**8. Bruttohöhe [MM]:**

1240

**9. Bruttogewicht [kg]:**

260.00

**10. Gerätetyp:**

Kombiniertes Gerät

**11. Power Electric [KW]:**

3.300

**12. Wird geladen:**

230 V / 1N - 50 Hz

**13. Stromgas [KW]:**

28.000

**14. Art des Gas:**

Erdgas

**15. Material:**

AISI 304

**16. Die Außenfarbe des Geräts:**

Edelstahl

**17. Verstellbare Füße:**

Ja

**18. Feuchtigkeitskontrolle:**

MeteoSystem - Regelung auf der Grundlage der direkten Messung der Feuchtigkeit in der Kammer (patentiert)

**19. Verfügbarkeit stapeln:**

Ja

**20. Steuertyp:**

Touchscreen + Knopf

**21. Weitere Informationen:**

Möglichkeit der umgekehrten Türöffnung - Griff auf der rechten Seite (ist bei der Bestellung anzugeben)

**22. Dampfart:**

Symbiotic - Kombination von Boiler und Spritzen (Patent)

**23. Schornstein für die Feuchtigkeitsextraktion:**

Ja

**24. Verzögerter Start:**

Ja

**25. Bildschirmgröße:**

9"

**26. Delta t -Wärmevorbereitung:**

Ja

# Technisches Datenblatt

technische Parameter



## Kombidämpfer STEAMBOX Gas 10x GN 2/1 automatische Wäsche Boiler

Modell

SAP -Code

00008591

### 27. Automatisches Vorheizen:

Ja

### 28. Automatische Kühlung:

Ja

### 29. Kaltes Rauch-Drogen-Funktion:

Ja

### 30. Einheitliche Veredelung von Mahlzeiten EasyService:

Ja

### 31. Nachtkochen:

Ja

### 32. Waschsystem:

geschlossen - effektive Nutzung des Wassers und der Spülchemie durch wiederholtes Umpumpen

### 33. Waschmitteltyp:

flüssiges Waschmittel + flüssiges Spülmittel/Essig oder Spültabletten

### 34. Multi -Level -Kochen:

Programm der Einschübe - Steuerung der Wärmebehandlung für jedes Gericht gesondert

### 35. Erweiterte Feuchtigkeitsanpassung:

Steamtuner - 5-stufiges System der Einstellung der Dampfsättigung durch gesteuerte Kombination der Produktion mittels Boiler oder Sprühen

### 36. Langsames Kochen:

ab 30 °C - Möglichkeit des Aufgehens des Teigs

### 37. Fan Stopp:

sofort beim Öffnen der Tür

### 38. Beleuchtungstyp:

LED-Beleuchtung in den Türen, zu beiden Seiten

### 39. Hohlraummaterial und Form:

AISI 304, mit gerundeten Ecken für das einfache Reinigen

### 40. Reversibler Lüfter:

Ja

### 41. Sustaince Box:

Ja

### 42. Sonde:

Ja

### 43. Dusche:

manuell, aufwickelnd

### 44. Abstand zwischen den Schichten [mm]:

70

### 45. Räucherfunktion:

Ja

### 46. Innenbeleuchtung:

Ja

### 47. Wärmebehandlung mit niedriger Temperatur:

Ja

### 48. Anzahl der Fans:

1

### 49. Anzahl der Lüftergeschwindigkeiten:

6

### 50. Anzahl der Programme:

1000

# Technisches Datenblatt

technische Parameter



## Kombidämpfer STEAMBOX Gas 10x GN 2/1 automatische Wäsche Boiler

Modell

SAP -Code

00008591

### 51. USB-Anschluss:

Ja, für das Speichern der Rezepte und die Aktualisierung der Firmware

### 59. Anzahl der GN / en:

10

### 52. Türverfassung:

abgelüftetes Sicherheits-Doppelglas, zur einfachen Reinigung zerlegbar

### 60. GN / EN -Größe im Gerät [mm]:

GN 2/1

### 53. Anzahl der voreingestellten Programme:

100

### 61. GN -Gerätetiefe:

65

### 54. Anzahl der Rezeptschritte:

9

### 62. Lebensmittelregeneration:

Ja

### 55. Mindestvorrichtungstemperatur [° C]:

30

### 63. Anschluss an ein Kugelventil:

1/2

### 56. Maximale Gerätetemperatur [° C]:

300

### 64. Querschnitt der Leiter CU [mm<sup>2</sup>]:

0,75

- Výkon (kW): 3,3-3,7 (230 V)

### 57. Geräteheiztyp:

Kombination von Dampf und Heißluft

### 65. Durchmesser Nominal:

DN 50

### 58. Haccp:

Ja

### 66. Wasserversorgungsanschluss:

3/4"